

Metsätellisuutemme tuotekehityksen huipulla

Jaakko Rislakki

Mistä innovaatiomenestyksemme johtuu

1. Korkeakouluissa erikoistuneet osastot (TKK, ÅA, myöhemmin OY, TTY, LTKK) Paperi-insinööriyhdistys 100 v, 2700 jäsentä
2. Poikkitieteellisyys (paperi- ja sellutekn. , kemia ja fysiikka, konetekniikka, automaatio)
3. Yhteistyö konepajojen kanssa
4. Itsenäiset loppukäyttöorientoituneet tulosyksiköt

Lisälukemista

1. Papermakers' wiki/innovaatiot (innovaatiohistorioita)
2. Kuuseen kurkottajat (Jyrki Kettunen, Metsäliitto, 2002)
3. Telan ympäri – Vuosisata suomalaista paperikone- ja paperinvalmistustekniikkaa (Panu Nykänen, Tekniikan Historian Seura – Teknillistieteelliset Akatemit)

Raflatac, tuotantolinja



Walkisoft, koko tuotantolinja



Walkisoft, formerit / muodostusosasto



Walkisoft, järjestelmä paperin tai muun arkkimateriaalin kuivamuodostamiseksi hiukkasista ja kuidusta

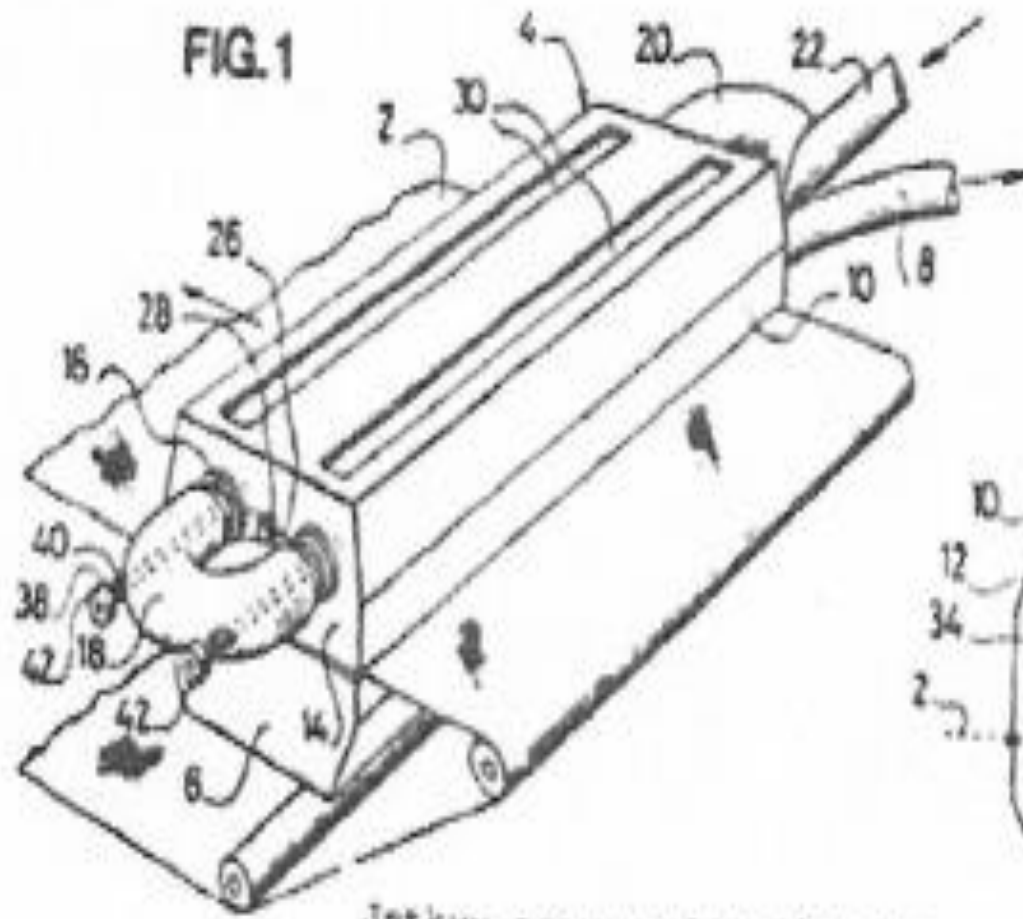

Jatkuu seuraavalla sivulla
Forts. näste sida

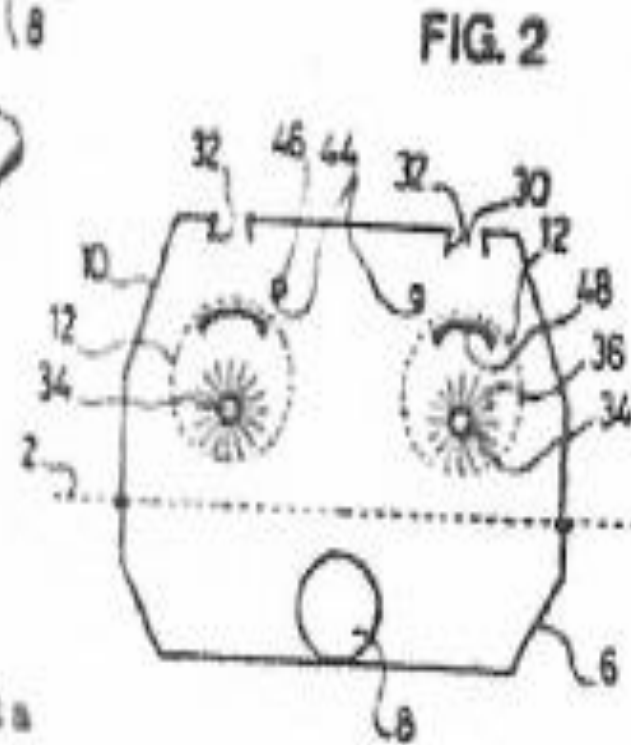

Lamican, pakkauslinja



Lamican, pakkauslinja

